

प्रथम कोण प्रक्षेपण/FIRST ANGLE PROJECTION

सभी विमाएँ मिलीमीटर में हैं।/ALL DIMENSIONS ARE IN mm.

3-986-03-01105

अभिकल्प संख्या/DRAWING NO.

COPYRIGHT AND CONFIDENTIAL
THE INFORMATION ON THIS DOCUMENT IS THE PROPERTY OF
BHARAT HEAVY ELECTRICALS LIMITED. IT MUST NOT BE USED
DIRECTLY OR INDIRECTLY IN ANY WAY DETERIMENTAL TO THE
INTEREST OF THE COMPANY.

कॉपीराइट एवं गोपनीय
इस प्रलेख में दी गई सूचना भारत हेवी इलेक्ट्रिकल्स लिमिटेड की
सम्पत्ति है। इसका प्रयोग या अप्रत्यक्ष रूप में किसी भी तरह
प्रयोग नहीं किया जाए जो कम्पनी के हित में हानिकार हो।

DIMENSIONS TO BE CONTROLLED
WITHIN LIMITS AS SHOWN
MACHINING TOLERANCE ±0.25 mm
UNLESS OTHERWISE SHOWN
NON-MACHINING TOLERANCE ±0.5 mm

संदर्भित अभिकल्प संख्या
REFERENCE DRG. NO.

हस्ताक्षर और दिनांक/SIGN & DATE

सामग्री सूची संख्या
INVENTORY NO.

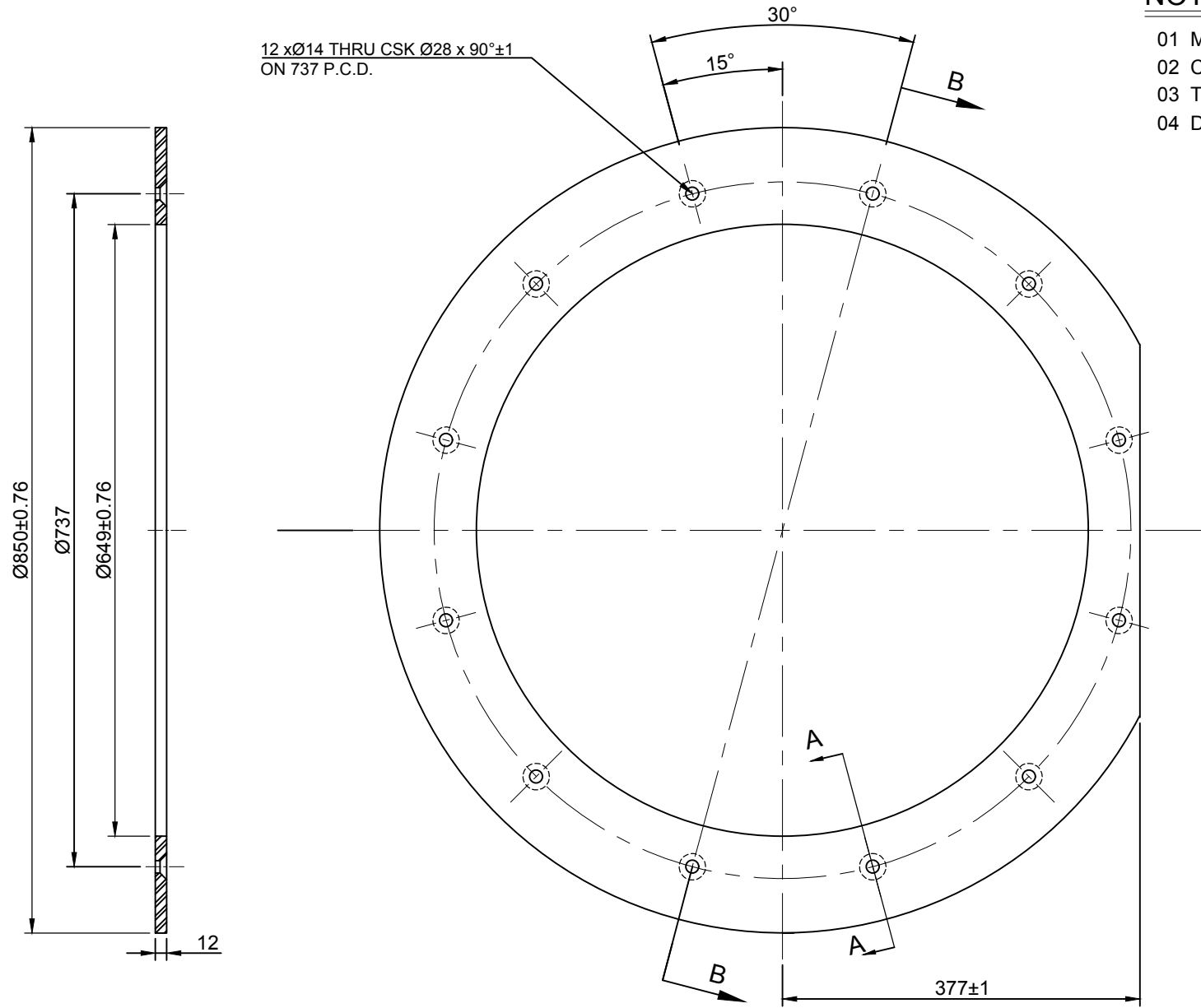

SECTION B-B

NOTES:-

- 01 MATERIAL M.S. TO CONFORM TO IS:2062 Gr.- E250 QUALITY A (LATEST REV.)
- 02 CASING TO BE CLEANED & PAINTED WITH RED-OXIDE ON TOP SIDE ONLY.
- 03 TOLERANCE ON THICKNESS OF CASING AS PER IS:1852 CLAUSE 7.3 (LATEST REV.)
- 04 D.P. TEST ON WELDED JOINT TO BE CARRIED OUT AS PER E&D:331 (LATEST REV.)

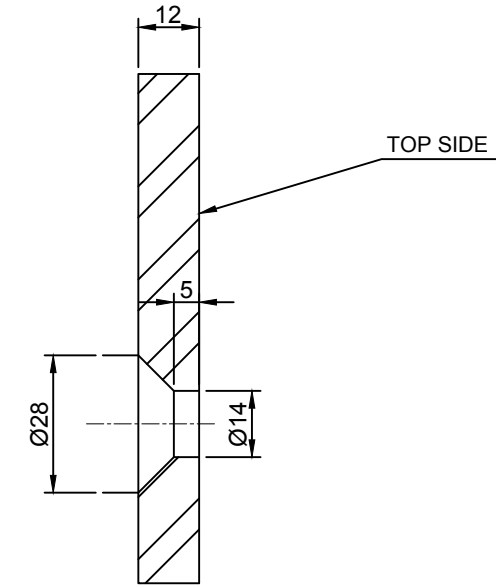

SECTION A-A

उत्पाद का प्रकार या ग्राहक/परियोजना का नाम TYPE OF PRODUCT OR NAME OF CUSTOMER/PROJECT				
भारत हेवी इलेक्ट्रिकल्स लिमिटेड, जगदीशपुर, अमेठी BHARAT HEAVY ELECTRICALS LIMITED, JAGDISHPUR, AMETHI		नाम/NAME	हस्ताक्षर/SIGN	दिनांक/DATE
निर्माणकर्ता DRN.	C.S.JOSHI	Sd/-	24.01.22	वेरिएंट संख्या No. of Var.
जांचकर्ता CHD	D. KUMAR	Sd/-	24.01.22	
स्वीकृत/प्रमाणित APPD	G.S.SINGH	Sd/-	24.01.22	
विभाग DEPTT.	अभियांत्रिकी ENGG.	पैमाना/SCALE	भार.क्रि.गा. WEIGHT (KG)	असेम्बली अभिकल्प का संदर्भ REFER TO ASSLY. DRG.
कोड/400		N.T.S.	25.00 (Approx.)	नग क्रमांक ITEM NO.
शीर्षक/TITLE		कार्ड कोड CARD CODE	अभिकल्प संख्या/DRAWING NO.	नगों की संख्या NO. OF ITEMS
VALVE OUTLET LINER			3-986-03-01105	REV. 00
		पृष्ठ संख्या/Sheets No.	01	पृष्ठों की संख्या/No. of Sheets 01

संशोधन REV.	दिनांक DATE	संशोधनकर्ता ALTERED BY	संशोधन REV.	दिनांक DATE	संशोधनकर्ता ALTERED BY
		जांचकर्ता CHD			जांचकर्ता CHD

प्रथम कोण प्रक्षेपण/FIRST ANGLE PROJECTION

सभी विमाएँ मिलीमीटर में हैं।/ALL DIMENSIONS ARE IN mm.

COPYRIGHT AND CONFIDENTIAL INFORMATION ON THIS DOCUMENT IS THE PROPERTY OF BHARAT HEAVY ELECTRICALS LIMITED. IT MUST NOT BE USED DIRECTLY OR INDIRECTLY IN ANY WAY DETERIMENTAL TO THE INTEREST OF THE COMPANY.

कॉपीराइट एवं गोपनीय जानकारी इस दस्तावेज़ में दी गई है। इसका प्रयोग या अप्रत्यक्ष रूप में किसी भी तरह प्रयोग नहीं किया जाए जो कम्पनी के हित में हानिकारक हो।

DIMENSIONS TO BE CONTROLLED WITHIN LIMITS AS SHOWN MACHINING TOLERANCE ±0.25 mm UNLESS OTHERWISE SHOWN NON-MACHINING TOLERANCE ±0.5 mm

संशोधन अभिकल्प संख्या
REFERENCE DRG. NO.

हस्ताक्षर और दिनांक/SIGN & DATE

सामग्री संख्या
INVENTORY NO.

3-986-03-01106
ON 737 P.C.D.

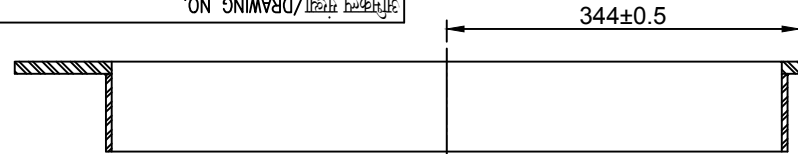

SECTION B-B

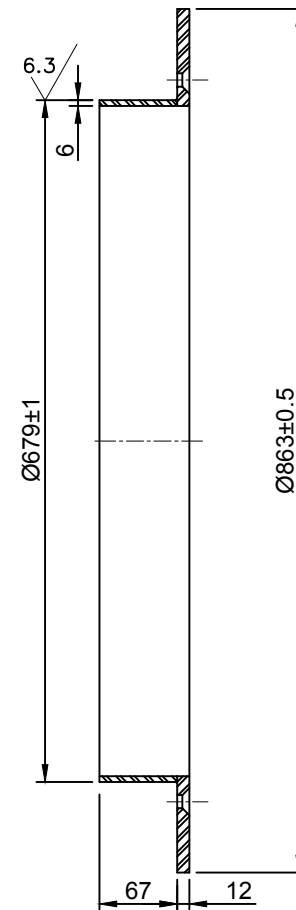
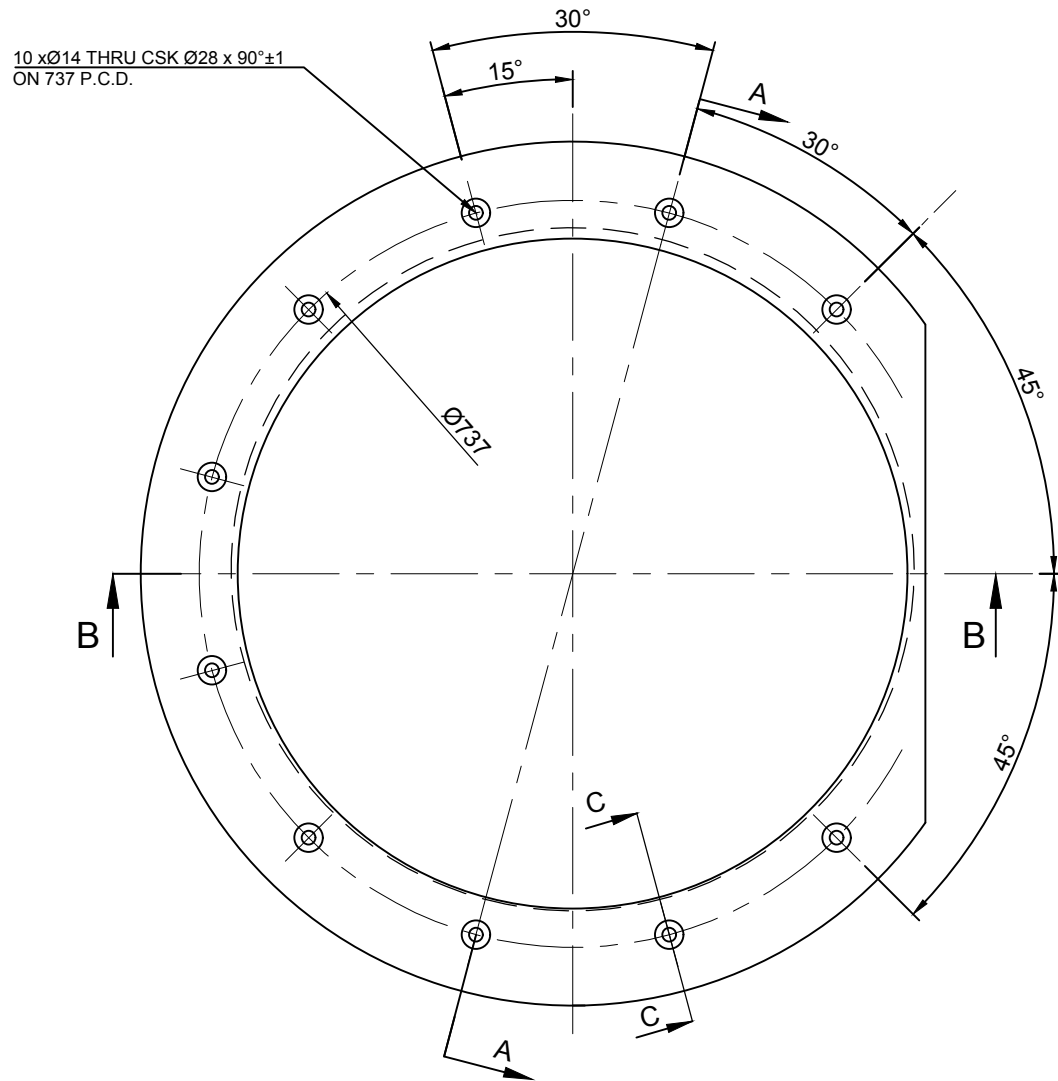

SECTION A-A

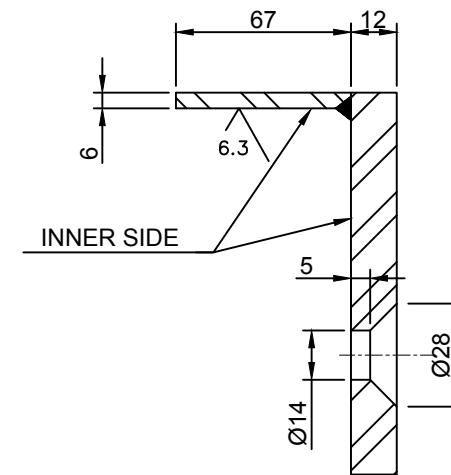

SECTION C-C

NOTES:-

- 01 MATERIAL M.S. TO CONFORM TO IS:2062 Gr.- E250 QUALITY A (LATEST REV.)
- 02 CASING TO BE CLEANED & PAINTED WITH RED-OXIDE ON INNER SIDE ONLY.
- 03 TOLERANCE ON THICKNESS OF CASING AS PER IS:1852 CLAUSE 7.3 (LATEST REV.)
- 04 D.P. TEST ON WELDED JOINT TO BE CARRIED OUT AS PER E&D:331 (LATEST REV.)
- 05 WELDING TO BE CARRIED OUT AS PER PROCEDURE E&D:330 (LATEST REV.)

उत्पाद का प्रकार या ग्राहक/परियोजना का नाम
TYPE OF PRODUCT OR NAME OF CUSTOMER/PROJECT



भारत हेवी इलेक्ट्रिकल्स लिमिटेड, जगदीशपुर, अमेठी
BHARAT HEAVY ELECTRICALS LIMITED,
JAGDISHPUR, AMETHI

नाम/NAME	हस्ताक्षर/SIGN	दिनांक/DATE	वैरिएंट संख्या No. of Var.
C.S.JOSHI	Sd/-	24.01.22	
D. KUMAR	Sd/-	24.01.22	
G.S.SINGH	Sd/-	24.01.22	

संशोधन REV.	दिनांक DATE	संशोधनकर्ता ALTERED BY जांचकर्ता CHD	संशोधन REV.	दिनांक DATE	संशोधनकर्ता ALTERED BY जांचकर्ता CHD

विभाग DEPTT. ENGG.	अभियंत्रिकी	पैमाना/SCALE N.T.S.	भार क्रि.गा. WEIGHT (KG) 25.30 (Approx.)	असेम्बली अभिकल्प का संदर्भ REFER TO ASSLY. DRG.	नग क्रमांक ITEM NO.	नगों की संख्या NO. OF ITEMS
-----------------------	-------------	------------------------	--	--	------------------------	--------------------------------

शीर्षक/TITLE VALVE OUTLET LINER	कार्ड कोड CARD CODE	अभिकल्प संख्या/DRAWING NO. 3-986-03-01106	REV. 00
---	------------------------	---	-------------------

पृष्ठ संख्या/Sheets No. 01 पृष्ठों की संख्या/No. of Sheets 01